

第30回 富士宮市シングルス選手権大会

- 主催 富士宮市テニス協会
後援 富士宮市教育委員会
期日 令和5年12月3日(日) 予備日:令和5年12月10日(日)
会場 富士宮市民テニスコート(砂入り人工芝10面)
種目 ①一般男子Aクラス(初戦敗者はコンソレーショントーナメントへ)
②一般男子Bクラス(初戦敗者はコンソレーショントーナメントへ)
③男子45才以上の部(初戦敗者はコンソレーショントーナメントへ)
④男子60才以上の部:エントリー無く、不成立
⑤一般女子Aクラス:エントリー 無く不成立
⑥一般女子Bクラス:エントリー 1名の為不成立
⑦ベテラン女子の部:エントリー無く不成立

- 大会役員 ●大会会長 松本 成章
●大会委員長 田中 秀治
●大会委員 岩崎 安雄 豊田 真秀 安藤純一
●レフェリー 岩崎 安雄 及び 大会役員
●事務局 角田 常成

【試合方法】止むを得ない理由或いは、進行状況により変更する場合がありますので予めご了承下さい。

- ① エントリー受付 **受付×切時刻迄**に受付を済ませて下さい。届出がない場合は欠場となります。
受付開始時刻は8:30頃を予定しています、来場された方は速やかに受付を行って下さい。

② 各種目受付

男子B 全員	男子A 全員	男子45才以上全員
8:50	9:20	9:20

×切時刻 ⇒

- ③ 試合方法 (天候その他の事情により変更する場合があります)
本戦 1セットマッチ(6-6で2ポイント差以上の7ポイントタイブレーク)
コンソレーション ノードバンテージ 6ゲーム先取
- ④ 全試合 審判はセルフジャッジで、但し不明なジャッジが続く場合は本部席までお申下下さい。
- ⑤ 連続的プレー 1ゲーム目終了後はベンチ休憩なし、各エンドの交代は90秒以内、ポイント間は20秒以内、速やかに願います。
- ⑥ 試合運営 本部の掲示板で行います。(Order Of Play)
前の試合終了後、指定コートでの試合に遅れた場合、ペナルティを課す場合があります。(例:5分遅れ 2ゲーム失 10分遅れ 失格) → レフェリーが判断します。
双方遅れた場合も同じ扱いになりますので、必ずコート周辺で待機してください。
- ⑦ 勝者は 結果と使用球を本部席まで届けてください。
- ⑧ 初戦敗者は コンソレーションマッチへ
- ⑨ 服装 Tシャツ及びウオームアップウェアでのプレーは、ご遠慮願います。
- ⑩ その他
・諸注意事項は(財)日本テニス協会 テニスルールブック記載の各規則に準じます。
・ドローは各自コピーしてお越しください。当日配布は致しません。
・延期又は中止の決定は大会会場で行います、雨天等で開催の有無が不明の時は会場にて確認してください。尚、延期の場合は当日の受付を義務づけしません。

お願い

- * 欠場、棄権等の連絡については富士宮体育館への電話はご遠慮下さい(必要であればテニス協会へ)
- * 各選手は各コート2試合終了毎、外側から丸くフラシ掛けをお願いします。
- * 大会役員及び運営担当メンバー以外の方は本部席への入室は御遠慮下さい。

※ 持ってきた弁当の空箱、ペットボトル等のゴミは各自持ち帰るようにして下さい。
コートで購入したものの以外のゴミは、コートのごみ箱には入れないで下さい。

2023(令和5年度) 秋季
第30回 富士宮市シングルス選手権大会

種目： 一般男子 A

参加人数 6名

集合時刻： 全員 9:20

試合方法： 1セットマッチ(6-6で 2ポイント差以上の7ポイントタイブレーク)

表彰： 1位

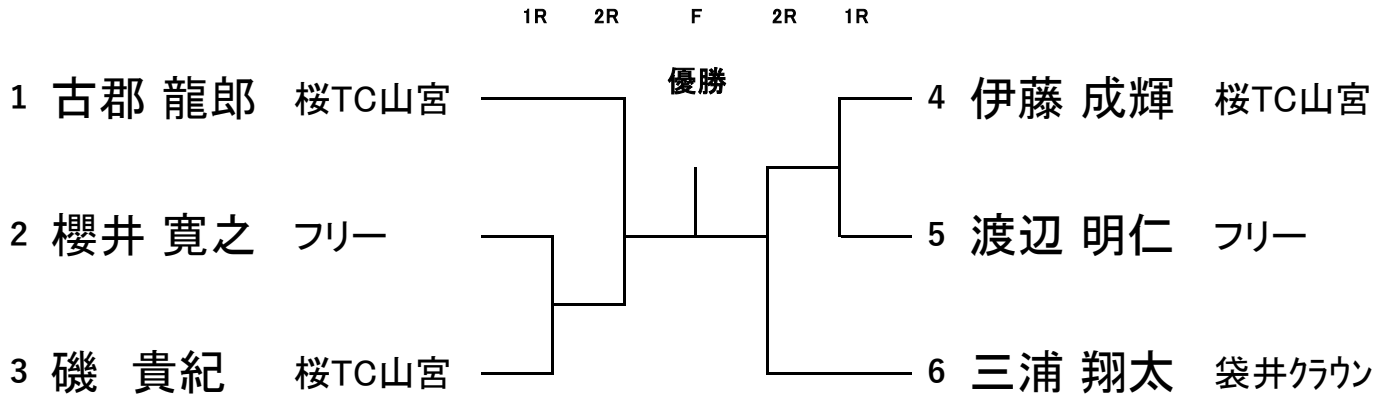

種目： 一般男子 A コンソレーション

試合方法： ノーアドバンテージ 6ゲーム先取

表彰： 無し

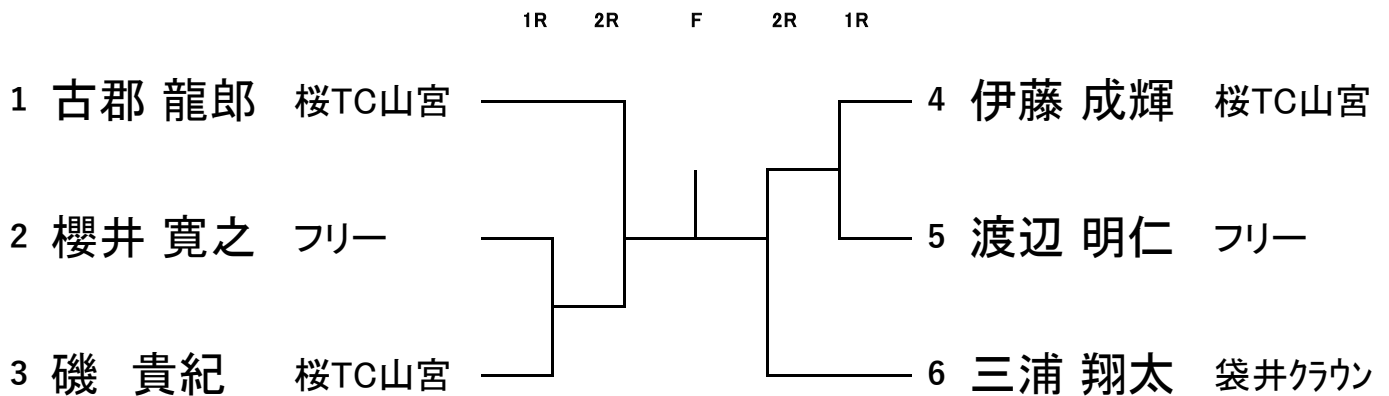

2023(令和5年度) 秋季
 第30回 富士宮市シングルス選手権大会

種目： 一般男子B

参加人数 19名

集合時刻： 全員 8:50

試合方法： 1セットマッチ(6-6で2ポイント差以上の7ポイントタイブレーク)

表彰： 1位、2位、3位

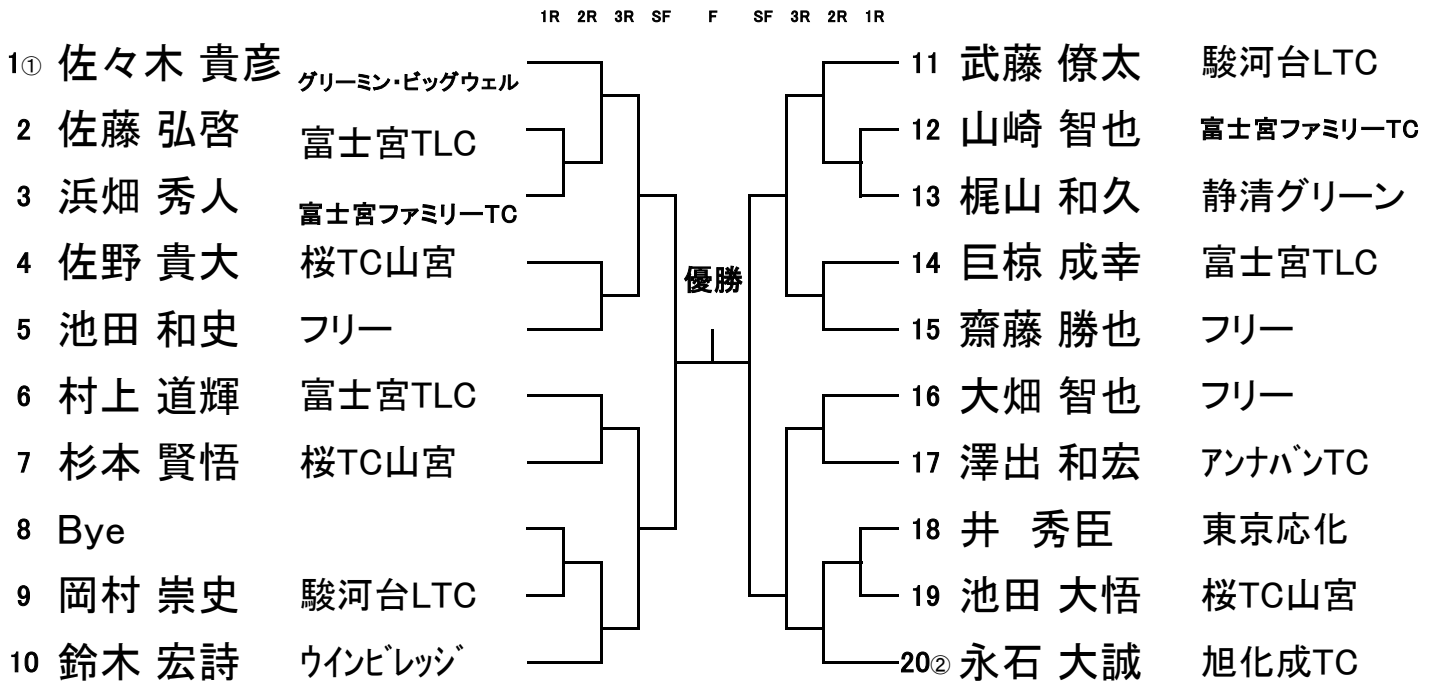

種目： 一般男子B **コンソレーション**

試合方法： ノードバンテージ 6ゲーム先取

表彰： 1位、2位

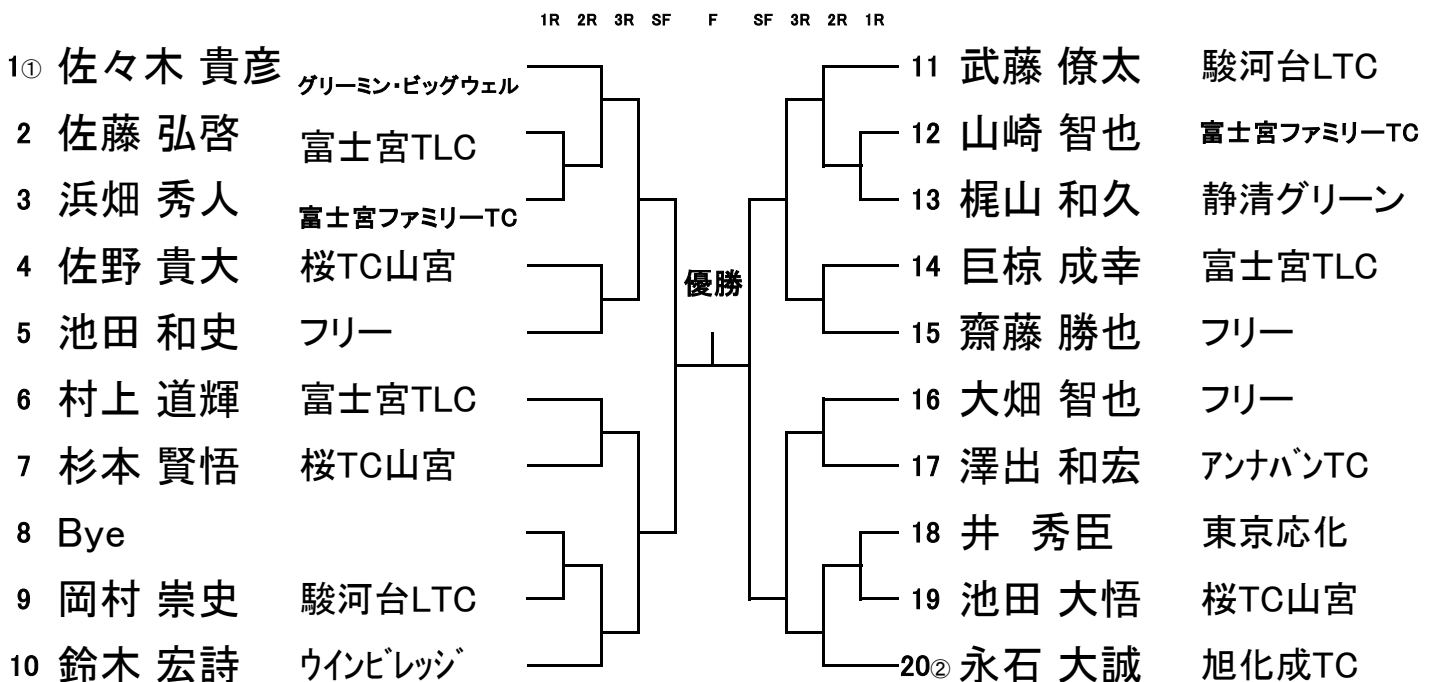

2023(令和5年度) 秋季
第30回 富士宮市シングルス選手権大会

種目 : 男子45才以上の部

参加人数 5名

集合時刻 : 全員 9:20

試合方法 : 1セットマッチ(6-6で2ポイント差以上の7ポイントタイブレーク)

表彰 : 1位

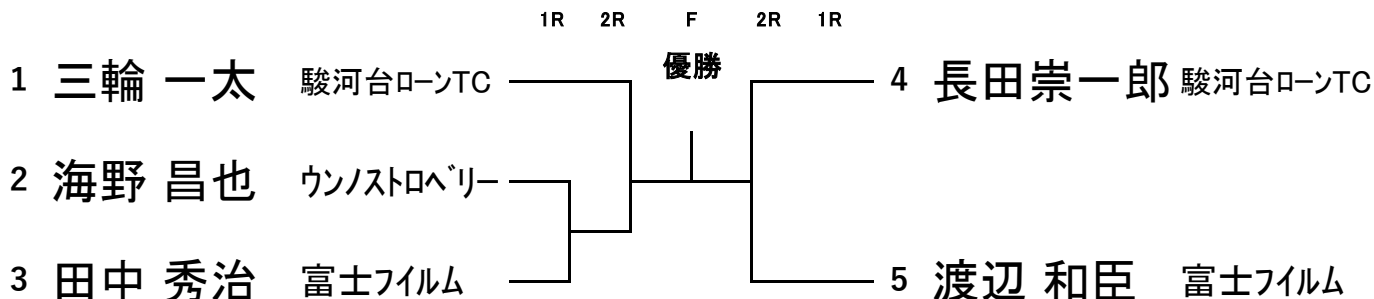

種目 : 男子45才以上の部 コンソレーション

試合方法 : ノーアドバンテージ 6ゲーム先取

表彰 : 無し

